

GEN INDONESIA

Marketing Plan

PT. CITRA HARAPAN INDONESIA

Ruko Darwin Timur No.26-27
Medang, Kec. Pagedangan,
Kabupaten Tangerang,
Banten 15339

www.genindonesia.id
email: cs@genindonesia.id





GEN INDONESIA

COMPANY PROFILE

GEN INDONESIA dibawah naungan **PT Citra Harapan Indonesia** dibangun berdasarkan cita-cita dan harapan untuk membangun bangsa Indonesia dengan ekonomi kreatif dan ekonomi kerakyatan melalui jalur penjualan langsung, penjualan berbasis jaringan dan penjualan berbasis teknologi.

Dengan dukungan manajemen yang berpengalaman dan produk-produk kesehatan yang berkualitas, serta program pemasaran terdepan dengan potensi penghasilan yang maksimal.





GEN INDONESIA

VISI

Menjadi perusahaan penjualan langsung, berbasis jaringan dan teknologi terbesar dan terpercaya di Indonesia

MISI

Menyiapkan produk yang berkualitas dan bermanfaat.

Menyiapkan pelatihan yang berkualitas untuk mengembangkan potensi dan kemampuan para member.

Menyiapkan platform digital yang dapat membantu para member untuk menjalankan bisnis.





GEN INDONESIA

PROGRAM PEMASARAN

Program pemasaran menggunakan sistem binari



Jenis Komisi:

- ☑ Komisi Pengembangan (8-12%)
- ☑ Komisi Pasangan (58,77%)
- ☑ Komisi Matching 1-5 Generasi (23,31%)

NOTE:

- * Total Payout **94.08%** dari BV produk.
- * BV produk hanya dihitung **60%** dari harga member



GEN INDONESIA

PERINGKAT MEMBER

PLATINUM

Syarat: Akumulasi BV pribadi minimal 11.000 BV

- * Berhak Komisi Pengembangan 12%
- * Berhak Komisi Pasangan 10% dan maks. 20.250.000 per hari.
- * Berhak Komisi Generasi 8% x 5 generasi.

GOLD

Syarat: Akumulasi BV pribadi minimal 3.360 BV

- * Berhak Komisi Pengembangan 10%
- * Berhak Komisi Pasangan 10% dan maks. komisi 6.000.000 per hari
- * Berhak Komisi Generasi 8% x 3 generasi.

SILVER

Syarat: Belanja minimal 1 produk senilai 225 BV

- * Berhak Komisi Pengembangan 8%
- * Berhak Komisi Pasangan 10% dan maks. komisi Rp 600.000 per hari
- * Berhak Komisi Generasi 8% x 1 generasi.



GEN INDONESIA

KEUNTUNGAN LANGSUNG

Anda membeli produk dengan harga member, kemudian menjual produk dengan harga konsumen. Keuntungan langsung Anda:



Contoh:

1 box COZIEUM	
Harga Konsumen	Rp 450.000
Harga Member	Rp 375.000
Keuntungan Anda	Rp 75.000

1. KOMISI PENGEMBANGAN

Komisi sebesar 8-12% dihitung dari pembelanjaan downline langsung Anda.

Kualifikasi peringkat **SILVER** berhak 8%, **GOLD** berhak 10% dan **PLATINUM** berhak 12%

Contoh:

Anda belanja 240 BV dan peringkat **SILVER**.

Kemudian Anda mensponsori 3 orang (A, B, C) yang masing-masing belanja 240 BV

Maka Anda berhak mendapatkan Bonus Pengembangan 8% sebagai berikut:

= 3 x 240 BV

= 720 BV x 8%

= 57,6 BV x Rp 10000

= Rp 57.600

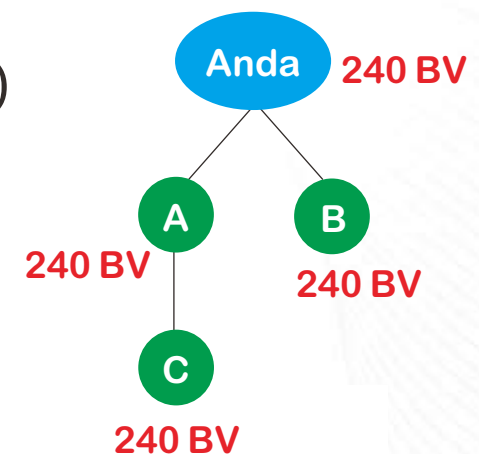



GEN INDONESIA

2. KOMISI PASANGAN

Komisi Pasangan 10% dihitung dari omset kaki kecil Anda.

Maksimal payout sebesar **58,77%** (index constanta). Jika payout melebihi **58,77%** maka nilai komisi akan dikalikan dengan KOEFISIEN.

Syarat mendapatkan komisi minimal peringkat Silver dan maksimal Komisi Pasangan perhari ditentukan berdasarkan peringkat. Bila telah mencapai maksimal komisi perharinya, maka berlaku flash out/hangus. *(lihat tabel di bawah ini)*

PERINGKAT	MAKSIMAL / DAY
SILVER	600,000
GOLD	6,000,000
PLATINUM	20,250,000

RUMUS KOEFISIEN

58,77

PAYOUT KOMISI PASANGAN HARI ITU

SIMULASI MATRIX KOMISI PASANGAN

Harga Produk	375,000	
BV	225,000	
Bonus Pairing	22,500	10.00%
Maksimal Bonus per day	900	20,250,000
Jumlah Member	524,288	
Total Omset	117,964,800,000	
Total Omset + Omset Pair	117,964,800,000	
Total Payout Bonus Pair	69,330,150,000	58.77%

Level	Jumlah member	Jumlah Pair	Bonus Pair	Bonus Pair	Total Bonus Pair
1	1	262,144	5,898,240,000	20,250,000	20,250,000
2	2	131,072	2,949,120,000	20,250,000	40,500,000
3	4	65,536	1,474,560,000	20,250,000	81,000,000
4	8	32,768	737,280,000	20,250,000	162,000,000
5	16	16,384	368,640,000	20,250,000	324,000,000
6	32	8,192	184,320,000	20,250,000	648,000,000
7	64	4,096	92,160,000	20,250,000	1,296,000,000
8	128	2,048	46,080,000	20,250,000	2,592,000,000
9	256	1,024	23,040,000	20,250,000	5,184,000,000
10	512	512	11,520,000	11,520,000	5,898,240,000
11	1,024	256	5,760,000	5,760,000	5,898,240,000
12	2,048	128	2,880,000	2,880,000	5,898,240,000
13	4,096	64	1,440,000	1,440,000	5,898,240,000
14	8,192	32	720,000	720,000	5,898,240,000
15	16,384	16	360,000	360,000	5,898,240,000
16	32,768	8	180,000	180,000	5,898,240,000
17	65,536	4	90,000	90,000	5,898,240,000
18	131,072	2	45,000	45,000	5,898,240,000
19	262,144	1	22,500	22,500	5,898,240,000
20	524,288			-	-

524,287

69,330,150,000



GEN INDONESIA

Contoh 1:

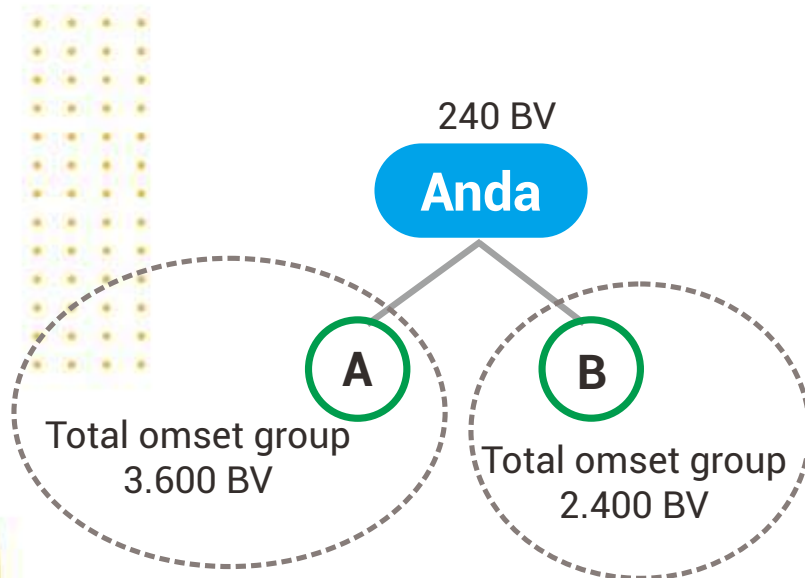

Anda belanja 240 BV dan peringkat Anda SILVER.

Omset group kaki A adalah 3.600 BV

Omset group kaki B adalah 2.400 BV

Maka dihitung dari omset group kaki kecil

$$= 2.400 \text{ BV} \times 10\%$$

$$= 240 \times \text{Rp } 1.000$$

$$= \text{Rp } 240.000$$



GEN INDONESIA

Contoh 2:

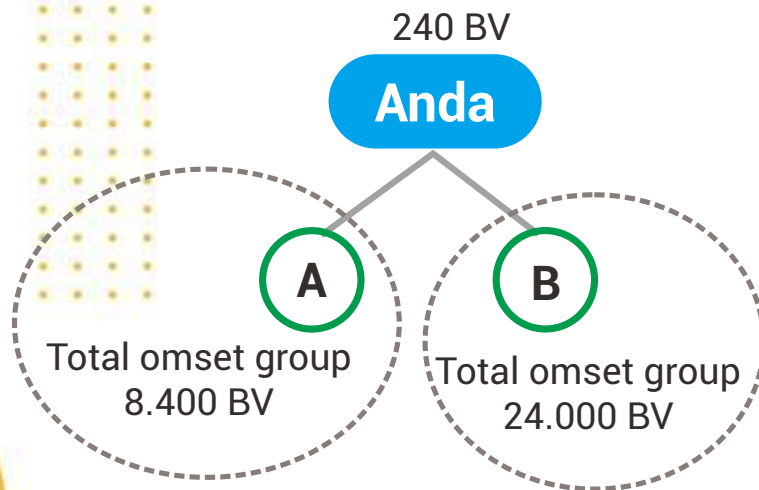

Anda belanja 240 BV dan peringkat Anda SILVER.

Omset group kaki A adalah 8.400 BV

Omset group kaki B adalah 24.000 BV

Maka dihitung dari omset group kaki kecil

= 8.400 BV x 10%

= 840 BV x Rp 1.000

= Rp 840.000

Komisi Pasangan Anda adalah Rp 600.000 karena maksimal komisi perhari posisi SILVER adalah Rp 600.000



GEN INDONESIA

○ 3. KOMISI MATCHING GENERASI

Komisi sebesar 8% dihitung dari komisi pasangan downline yang Anda sponsori langsung (generasi 1).

Ada 5 generasi (level), masing-masing 8% setiap generasinya. Total 40% dari komisi pasangan (total payout 23,31%)

Syarat dan jumlah generasi (level) ditentukan oleh peringkat (*lihat tabel*)

PERINGKAT	GENERASI
SILVER	1
GOLD	1-3
PLATINUM	1-5



GEN INDONESIA

Contoh 1:

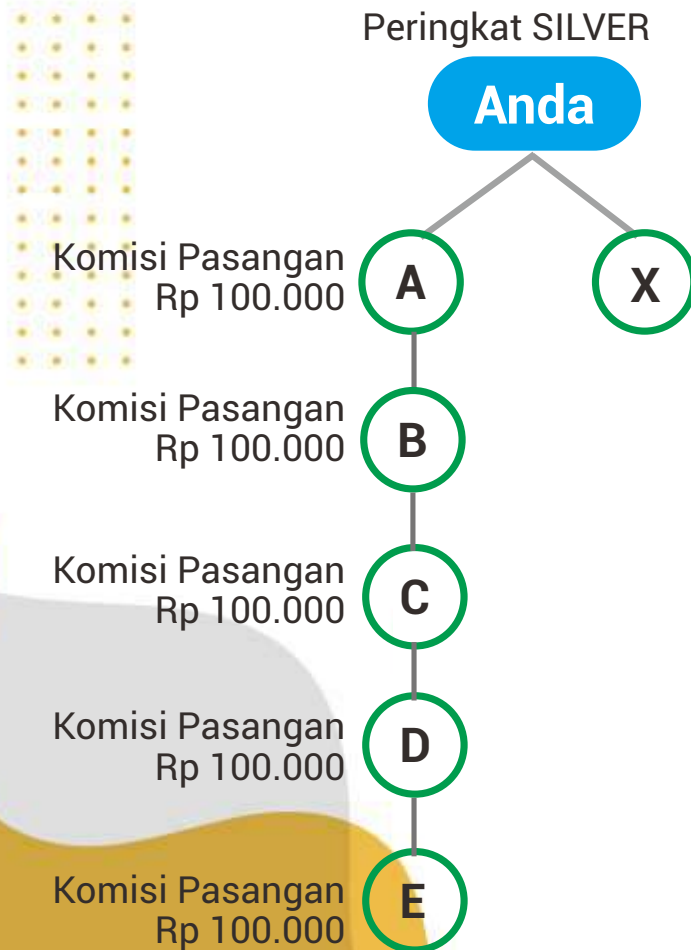

Peringkat Anda **SILVER**.

Maka Anda hanya berhak mendapatkan komisi matching generasi 1 level.

Level 1 (dari A) = Rp 100.000 x 8% = Rp 8.000

Contoh 2:

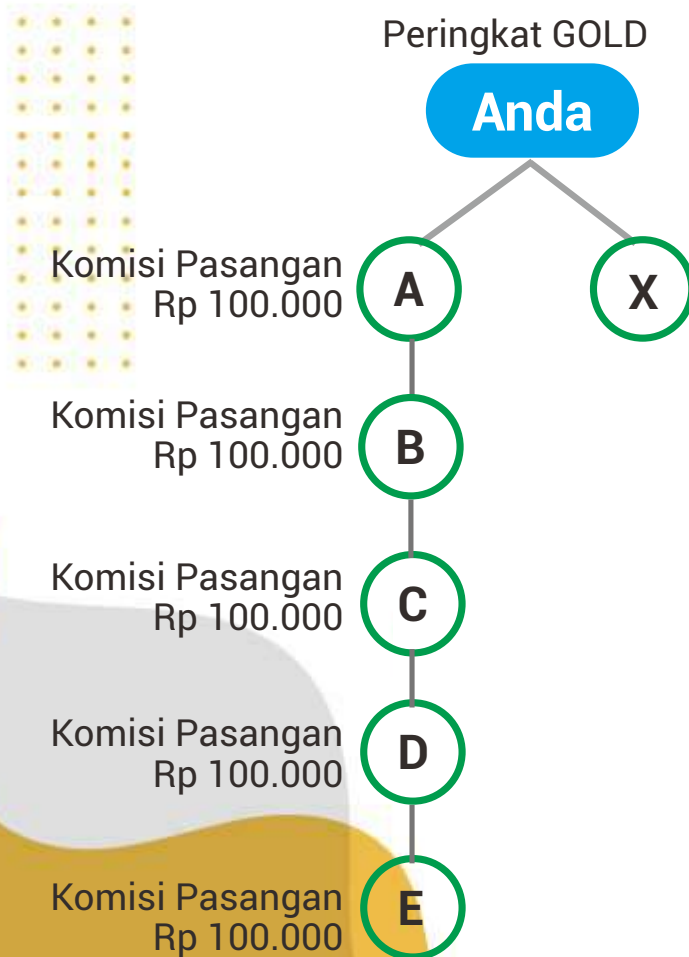

Peringkat Anda **GOLD**

Maka Anda hanya berhak mendapatkan komisi matching generasi sampai 3 level.

Level 1 (dari A) = Rp 100.000 x 8% = Rp 8.000

Level 2 (dari B) = Rp 100.000 x 8% = Rp 8.000

Level 3 (dari C) = Rp 100.000 x 8% = Rp 8.000

Maka komisi matching Anda Rp 24.000



GEN INDONESIA

Contoh 3:

Peringkat PLATINUM

Anda

Komisi Pasangan
Rp 100.000

A

X

Komisi Pasangan
Rp 100.000

B

Komisi Pasangan
Rp 100.000

C

Komisi Pasangan
Rp 100.000

D

Komisi Pasangan
Rp 100.000

E

Peringkat Anda **PLATINUM**

Maka Anda berhak mendapatkan komisi matching generasi sampai 5 level.

Level 1 (dari A) = Rp 100.000 x 8% = Rp 8.000

Level 2 (dari B) = Rp 100.000 x 8% = Rp 8.000

Level 3 (dari C) = Rp 100.000 x 8% = Rp 8.000

Level 4 (dari D) = Rp 100.000 x 8% = Rp 8.000

Level 5 (dari E) = Rp 100.000 x 8% = Rp 8.000

Maka komisi matching Anda Rp 40.000



GEN INDONESIA

○ SYARAT DAN KETENTUAN LAINNYA

- ✓ Komisi dihitung harian dan ditransfer setiap hari kerja (Senin-Jumat) dan bukan hari libur nasional.
- ✓ Dikenakan biaya transfer bank sesuai ketentuan.
- ✓ Minimal transfer bonus adalah Rp 100.000



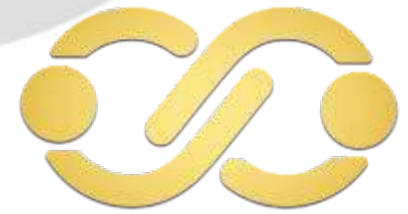

GEN INDONESIA

ALUR DISTRIBUSI PRODUK

GEN INDONESIA

